



Firma vznikla v roce 1991. V roce 1995 jsme se stali leadrem na slovenském trhu, od roku 1998 je naše firma jednou z vedoucích firem na českém trhu. V roce 2001 jsme založili firmu v Maďarsku, v roce 2007 v Nizozemsku a v roce 2008 v Rumunsku. Kromě toho exportujeme do dalších 13 zemí světa. Dnes je Olympos Door největší středoevropskou firmou v oblasti distribuce sekčních garážových vrat.

OPENHISTORY





BULHARSKO
CHORVATSKO
ČESKÁ REPUBLIKA
DÁNSKO
LUCSEMBURSKO
MAĎARSKO
NĚMECKO
NIZOZEMSKO
RAKOUSKO
RUMUNSKO
RUSKO
SAE - DUBAI
SLOVENSKO
SLOVINSKO
SRBSKO
SÝRIE
TUNISKO
UKRAJINA

THE OLYMPS GROUP, Inc., USA



OLYMPS DOOR spol. s r.o., SLOVENSKO
Rok založení 1991



OLYMPS DOOR s.r.o., ČESKÁ REPUBLIKA
Rok založení 1996



OLYMPS DOOR USA Inc., USA
Rok založení 1997



OLYMPS DOOR Kft., MAĎARSKO
Rok založení 2001



OLYMPS DOOR B.V., NIZOZEMSKO
Rok založení 2007



OLYMPS DOOR Srl. RUMUNSKO
Rok založení 2008

Dokážeme uspokojit stále větší počet stále náročnějších zákazníků. Neustále posouváme hranice a rozšiřujeme naše trhy. Dobrý obchod a kvalitní služby nepotřebují hranice. Kromě fungujícího systému autorizovaných prodejců máme v dalších 13 zemích síť autorizovaných distributorů.

OPENMARKETS





KAŽDÁ VRATA BY MĚLA BÝT
VYBRÁNA TAK, ABY TVOŘILA
SKVĚLÝ DOPLNĚK K VAŠEMU
DOMU.

OPENSTEPS

1

PRVNÍ KROK: Vyberte si design panelu.
Každá vrata by měla být vybrána tak, aby
tvořila skvělý doplněk k Vašemu domu.

Předchůdci garáží byly stavby, které sloužily k úschově vozů. Nejkrásnější domy měly starostlivě projektovanou garáž tak, aby se hodila k domu a dotvářela ho. Celý tento proces byl proveden s důrazem na detaily, včetně vrat, která byla nejvýraznějším doplňkem fasády domu. A tak se z garážových vrat stal druh umění.

HLADKÝ

Hladký vzhled sekce
se hodí ke všem stylům

FUTUR • TABULAR



PÁSOVÝ

Pásové provedení sekce
umožňuje montáž i do
atypických otvorů.

FORMAT • TIMBER



DRÁŽKA

Nový design drážky
rozšiřuje možnosti při
výběru

FINAL • TENDER



DECOR

Kolekce je vyrobená tak,
aby vytvářela dojem
starodávných vrat

DECOR



KAZETOVÝ

Atraktivní kazety
dotvářejí zajímavý
vzhled stavby

VERSUS • POPULAR • MODUS
FOCUS • NATUR • ELITE



PÁSKY

Úzké pásky na povrchu
sekce vytváří lomem světla
důmyslný barevný efekt

FIBER

2

DRUHÝ KROK: Vyberte si materiál
Vyrobíme Vám vrata podle Vašich představ.

- Ocelová vrata s barveným povrchem jsou ošetřena vysoce kvalitním polyestersilikonovým nátěrem, který je určený pouze na ocelové povrchy. Tento nátěr je cca 10 x silnější než běžný nátěr a svojí tloušťkou zabezpečuje vysokou odolnost vůči poškození.
- Ocelová vrata s povrchovou úpravou imitace dřeva jsou dodávána v pěti odstínech. Imitace je dosažena nanesením polyetylenové fólie již při výrobě ocelového pláště sekce na jeho povrch. Takto vzniká značně odolnější povrchová úprava, než je u běžných nátěrů. Prolisy na povrchu sekce jsou tmavší, což vytváří velmi atraktivní vzhled vrat.
- Kompozit dřeva je unikátní technologie – kombinace výhod ocelových a dřevěných vrat. Tento jedinečný model si zachovává pevnost ocelových vrat a současně vyniká krásou dřeva. Sekce jsou opatřeny silnou vnější vrstvou, která zabezpečuje vysokou odolnost povrchu proti poškození.



Ocelová vrata s vysoce kvalitním barveným povrchem

VERSUS • POPULAR • MODUS
FOCUS • FUTUR • FORMAT • DECOR • FINAL
FIBER



Ocelová vrata s povrchem imitace dřeva

NATUR • TABULAR • TIMBER • TENDER



Kompozit dřeva - unikátní technologie s povrchem s vysokou odolností

ELITE

3

TŘETÍ KROK: Vyberte si druh zateplení
Kvalita ve všech cenových úrovních.

- Těsnění vrat po celém obvodu zabezpečuje tepelnou a zvukovou izolaci garáže. Každá sekce je kompaktní celek - bez jakéhokoliv nýtování a svařování. Tím je zamezeno vzniku spár, které by mohly způsobovat únik tepla a zároveň potenciální místa vzniku koroze a poškození.
- Galvanizovaný ocelový plech vytváří dostatečnou pevnost vrat a odolnost vůči poškození i při ekonomicky výhodné verzi vrat bez izolace.
- Polystyrénem zateplená vrata představují spojení výhod zateplených vrat a cenově přijatelné varianty. Sekce je složená z vnějšího ocelového pláště a vnitřní polystyrénové desky. Technologie zateplení polystyrénem umožňuje zkonstruovat vrata, která mají tepelné vlastnosti vyhovující běžným požadavkům na udržení teploty v garáži.
- Polyuretanový těsnicí systém, oboustranný ocelový plášť a důmyslná mechanika zabezpečují výborné těsnicí vlastnosti vrat. Tento systém umožňuje zabezpečit potřebnou teplotu v garáži, zabraňuje úniku tepla do okolí a nezvyšuje spotřebu energie v uzavíraném prostoru.



BEZ IZOLACE

vrata jsou určená pro samostatně stojící garáže - ekonomická verze

VERSUS • POPULAR



POLYSTYRÉN

tepelné vlastnosti vrat vyhovují běžným požadavkům na udržení teploty v garáži

MODUS • DECOR • ELITE



POLYURETAN

izolace PU pěnou bez obsahu freonů šetří Vaše náklady na energii

FOCUS • FUTUR • FORMAT • NATUR
TABULAR • TIMBER • FINAL • TENDER
FIBER



4

ČTVRTÝ KROK: Vyberte si povrchovou úpravu

Odolná proti poškození - snadná na údržbu.

- Povrch se strukturou dřeva – woodgrain – je nejběžnější používaná povrchová úprava garážových panelů. Design struktury dřeva je jednodušší pro údržbu – dešťová voda neza nechává na povrchu vrat stopy a drobné škrábance jsou téměř neviditelné.
- Hladký povrch – plain – je používán alternativně na přání zákazníka u modelu Futur – barva bílá a Fiber – dva odstíny šedé.



WOODGRAIN

povrch se strukturou dřeva - povrchové škrábance a nečistoty jsou téměř neviditelné

VERSUS • POPULAR • MODUS • FOCUS • FUTUR • FINAL
FORMAT • NATUR • TABULAR • TIMBER
TENDER • DECOR • ELITE



PLAIN

hladký povrch - doplňková alternativa

FUTUR • FIBER

5

PÁTÝ KROK: Vyberte si barvu vrat

- Barvená ocelová vrata jsou dodávána v základních barvách bílé a hnědé. Na požádání Vám zabezpečíme barvení podle Vašich potřeb. Vrata FIBER v barvách hliník a antracit.
- Ocelová vrata s povrchovou úpravou imitace dřeva jsou dodávána v pěti odstínech. Prolisi na povrchu sekcí jsou tmavší, což vytváří velmi atraktivní vzhled vrat.
- Vrata z kompozitu dřeva jsou dodávána v základní barvě, bez finálního nátěru. Barva vrat tak může být přizpůsobená fasádě domu, vchodovým dveřím nebo barvě okenních rámců. Finální nátěr si může zákazník zabezpečit sám, nebo Vám ho zabezpečíme.

MAHAGON

NATUR • TIMBER



RUSTIKÁLNÍ DUB

NATUR • TIMBER

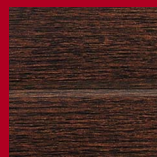

PŘÍRODNÍ DUB

TENDER



ZLATÝ DUB

NATUR • TABULAR
TIMBER • TENDER



OŘECH

NATUR • TIMBER



WOODLINE

ELITE

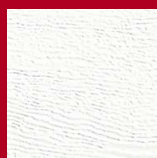

BÍLÁ

VERSUS • POPULAR
MODUS • DECOR
FOCUS • FUTUR
FORMAT • FINAL



HNĚDÁ

VERSUS • POPULAR
MODUS • FOCUS
FORMAT



HLINIKOVÁ

FIBER
RAL 9006



ANTRACITOVÁ

FIBER
RAL 7016



NÁTĚR DLE STUPNICE RAL

VERSUS • POPULAR
MODUS • DECOR
FOCUS • FUTUR
FORMAT • ELITE
FINAL • FIBER

6

ŠESTÝ KROK: Vyberte si typ prosklení

Dodejte světlo a kousek osobitosti Vaší garáži.

Všechna vrata Olympos Door je možné prosklít dekoračními vložkami, které zachovávají tepelné vlastnosti vrat. Pro zvýšení bezpečnosti používáme akrylátové sklo. Dekorační vložky dodáváme v jakékoliv barvě podle barvy vrat.

DEKORATIVNÍ PROSKLENÍ PRO TYPY - VERSUS, POPULAR, MODUS

PLAIN



CATHEDRAL



WAGON WHEEL 2/SET



SUNRAY

FULL SUNRAY 8/SET

STOCKTON

DEKORATIVNÍ PROSKLENÍ PRO TYPY - FOCUS, FUTUR, FORMAT, FIBER, NATUR, TABULAR, TIMBER



RING

PLAIN

SUN

EYE

SQUARES

EPI

DEKORATIVNÍ PROSKLENÍ PRO TYP DECOR

DANUBE



NILE



RHINE



SEINE

COLORADO

SQUARES

7

SEDMÝ KROK: Požádejte svého dodavatele o instalaci vrat OLYMPOS DOOR.



TYPY VRAT

OCELOVÁ VRATA s barveným povrchem

Speciální nátěr

strana 10 - 18

bez izolace

s izolací

polystyrénová
izolace

polyuretanová
izolace

kazety *

kazety **

kazety
různé dekory

kazety

pásky

hladká

drážka

pásky

VERSUS

POPULAR

MODUS
DECOR

FOCUS
FORMAT

FUTUR

FINAL

FIBER

*max. šířka vrat
2700 mm

**max. šířka vrat
4840 mm





OCELOVÁ VRATA s povrchem imitace dřeva

**Speciální fólie
dokonalý vzhled
dřevěného povrchu**

strana 19 - 22

s izolací

polyuretanová
izolace

kazety

pásy

hladká

drážka

NATUR

TIMBER

TABULAR

TENDER

KOMPOZIT DŘEVA unikátní technologie kompozitu dřeva

**Silná ochranná
vnější vrstva –
s vysokou odolností**

strana 23

s izolací

polystyrénová
izolace

kazety

ELITE

SIDE

Vodorovně posuvná vrata s bočním otevíráním

strana 24

APART

Externí vchodové dveře v jednotném designu s garážovými vraty

strana 25

OCELOVÁ VRATA S BARVENÝM POVRCHEM

VERSUS

EKONOMICKÁ VERZE – CENOVĚ SROVNATELNÁ S VÝKLOPNÝMI VRATY

Neizolovaná vrata představují neekonomičtější verzi sekčních vrat. Vrata jsou vhodná především pro samostatně stojící garáže. Tato verze sekčních vrat je cenově srovnatelná s výklopnými vraty. Výhodou sekční verze je její vyšší bezpečnost.

Sekční vrata se montují dovnitř garáže. Boční dráhy jsou vedené podél otvoru do pravého úhlu. Díky tomuto řešení je možné využít celou hloubku garáže.

Ochrana proti sevření prstů

Spoje mezi sekcemi jsou v souladu s

ochrana proti sevření prstů v souladu s evropskými normami CE

bez izolace

barvení podle Vašich potřeb

boční kryt z galvanizované oceli

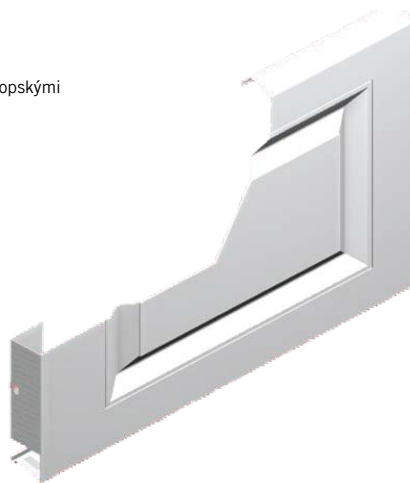

ocelový plášť

vysoká odolnost povrchu vůči poškození

struktura woodgrain – lehká údržba

atraktivní kazety

bezpečnostními normami EU speciálně tvarované tak, aby při otevírání a zavírání nehrozilo nebezpečí sevření prstů.

Těsnění vrat po celém obvodu zabezpečuje tepelnou a zvukovou izolaci garáže.

Spodní těsnící guma nahrazuje práh a minimalizuje nerovnosti podlahy.

Kazetový design

Atraktivní kazety dotvářejí zajímavý vzhled stavby.

Povrchová úprava Woodgrain

Povrch se strukturou dřeva – woodgrain – zabezpečuje, že dešťová voda nezanechává stopy na povrchu vrat a drobné škrábance jsou takřka neviditelné – na rozdíl od hladkého povrchu.

Barvy: Základní barva bílá, hnědá, možnost barvit podle RAL.

Izolace: Bez izolace

Rozměry:

Max. šířka: 2700 mm

Max. výška: 2460 mm



Vrata Olymps Door jsou standardně dodávána s německými pohony Bernal S 201. Pro vrata větších rozměrů a pro speciální použití (např. společné garáže) je dodáván pohon Bernal S 401 s rozšířenými funkcemi. Systém dálkových ovladačů je plně kompatibilní s dodávanými pohony vjezdových bran. Po stisknutí tlačítka na dálkovém ovladači se rozsvítí na pohonu světlo, které Vám zabezpečí pohodlný vstup do garáže. Světlo se automaticky vypne po 3 minutách.



TYP POHONU

BERNAL S 201

MAX. VÝŠKA VRAT

MAX. ŠÍŘKA VRAT

2460 mm

2700 mm



* OLYMPS 2000

ochrana proti sevření
prstů v souladu s evropskými
normami CE

bez izolace

barvení podle
Vašich potřeb

boční kryt z
galvanizované
oceli



ocelový plášť

vysoká odolnost
povrchu vůči
poškození

struktura woodgrain
– lehká údržba

atraktivní
kazety

OCELOVÁ VRATA S BARVENÝM POVRCHEM

POPULAR

EKONOMICKÁ VERZE I PRO VĚTŠÍ ROZMĚRY

Neizolovaná vrata představují neekonomičtější verzi sekčních vrat. Vrata jsou vhodná především pro samostatně stojící garáže a dvojgaráže. Sekční vrata se montují dovnitř garáže. Boční dráhy jsou vedené podél otvoru do pravého úhlu. Díky tomuto řešení je možné využít celou hloubku garáže.

Ochrana proti sevření prstů

Spoje mezi sekcemi jsou v souladu s bezpečnostními normami EU speciálně tvarované tak, aby při otevírání a zavírání neohrožily nebezpečí sevření prstů.

Těsnění vrat po celém obvodu zabezpečuje tepelnou a zvukovou izolaci garáže.

Horní těsnění na sekci.

Spodní těsnící guma nahrazuje práh a minimalizuje nerovnosti podlahy.

Kazetový design

Atraktivní kazety dotvářejí zajímavý vzhled stavby.

Povrchová úprava Woodgrain

Povrch se strukturou dřeva – woodgrain – zabezpečuje, že dešťová voda nezanechává stopy na povrchu vrat a drobné škrábance jsou takřka

neviditelné – na rozdíl od hladkého povrchu.

Barvy: Základní barva bílá, hnědá, možnost barvit podle RAL.

Izolace: Bez izolace

Rozměry:

Max. šířka 4840 mm

Max. výška 2460 mm



TYP POHONU	BERNAL S 201
MAX. VÝŠKA VRAT	MAX. ŠÍŘKA VRAT
2460 mm	4840 mm



Vrata Olymps Door jsou standardně dodávána s německými pohony Bernal S 201. Pro vrata větších rozměrů a pro speciální použití (např. společné garáže) je dodáván pohon Bernal S 401 s rozšířenými funkcemi. Systém dálkových ovladačů je plně kompatibilní s dodávanými pohony vjezdových bran. Po stisknutí tlačítka na dálkovém ovladači se rozsvítí na pohonu světlo, které Vám zabezpečí pohodlný vstup do garáže. Světlo se automaticky vypne po 3 minutách.



OCELOVÁ VRATA S BARVENÝM POUVRCHEM

MODUS

SPOJENÍ VÝHOD ZATEPLENÝCH VRAT A EKONOMICKÉ VERZE

ochrana proti sevření
prstů v souladu s evropskými
normami CE

vnitřní stěna sekce je
krytá deskou HPS

izolace polystyrén

barvení podle
Vašich potřeb

boční kryt z
galvanizované
oceli



ocelový plášť

vysoká odolnost
povrchu vůči
poškození

struktura woodgrain
– lehká údržba

atraktivní
kazety

Technologie zateplení polystyrénem umožňu-
je šetřit výrobní náklady a tepelné vlastnosti
vrat vyhovují běžným požadavkům na udržení
teploty v garáži.

Sekční vrata se montují dovnitř garáže. Boč-
ní dráhy jsou vedené podél otvoru do pravé-
ho úhlu. Díky tomuto řešení je možné využít
celou hloubku garáže.

Ochrana proti sevření prstů

Spoje mezi sekcemi jsou v souladu s bezpeč-
nostními normami EU speciálně tvarované tak,
aby při otevírání a zavírání nebezpečilo nebez-
pečí sevření prstů.

Těsnění vrat po celém obvodu zabezpečuje
tepelnou a zvukovou izolaci garáže.

Horní těsnění na sekci.

Spodní těsnící guma nahrazuje práh a mini-
malizuje nerovnosti podlahy.

Kazetový design

Atraktivní kazety dotvářejí zajímavý vzhled
stavby.

Povrchová úprava Woodgrain

Povrch se strukturou dřeva – woodgrain –
zabezpečuje, že dešťová voda nezanechává sto-
py na povrchu vrat a drobné škrábance jsou
takřka neviditelné – na rozdíl od hladkého

povrchu.

Barvy: Základní barva bílá, hnědá, možnost
barvit podle RAL.

Izolace: polystyrén

Rozměry:

Max. šířka 4840 mm

Max. výška 2460 mm



Vrata Olympos Door jsou standardně dodávána s ně-
meckými pohony Bernal S 201. Pro vrata větších roz-
měrů a pro speciální použití (např. společné garáže)
je dodáván pohon Bernal S 401 s rozšířenými funkce-
mi. Systém dálkových ovladačů je plně kompatibilní
s dodávanými pohony vjezdových bran. Po stisknutí
tlačítka na dálkovém ovladači se rozsvítí na pohonu
světlo, které Vám zabezpečí pohodlný vstup do gará-
že. Světlo se automaticky vypne po 3 minutách.



TYP POHONU	BERNAL S 201
MAX. VÝŠKA VRAT	MAX. ŠÍŘKA VRAT
2460 mm	4840 mm



* OLYMPS
DOOR

ochrana proti sevření
prstů v souladu s evropskými
normami CE

vnitřní stěna sekce je
krytá deskou HPS

izolace polystyrén

barvení podle
Vašich potřeb

ocelový
boční kryt v
bílé barvě



ocelový plášť

vysoká odolnost
povrchu vůči
poškození

struktura woodgrain
– lehká údržba

design Decor

OCELOVÁ VRATA S BAREVNÝM POVRCHEM

DECOR

JEDINEČNÁ KOLEKCE VRAT S DŮRAZEM NA DETAILS

Kolekce DECOR je zhotovená tak, aby vytvářela dojem starodávných vrat. Ve skutečnosti jsou to moderní sekční vrata z precizně tvarované oceli, která přináší Vašemu domovu styl za dostupnou cenu.

Sekční vrata se montují dovnitř garáže. Boční dráhy jsou vedené podél otvoru do pravého úhlu. Díky tomuto řešení je možné využít celou hloubku garáže.

Ochrana proti sevření prstů

Spoje mezi sekcemi jsou v souladu s bezpečnostními normami EU speciálně tvarované tak, aby při otevírání a zavírání nehrzelo

nebezpečí sevření prstů.

Těsnění vrat po celém obvodu zabezpečuje tepelnou a zvukovou izolaci garáže.

Horní těsnění na sekci.

Spodní těsnící guma nahrazuje práh a minimalizuje nerovnosti podlahy.

4 typy tradičních vzhledů: LUCERN, VALENCIA, SANTIAGO, TUSCANY

2 typy horních sekcí: ARCH, SQUARE

6 typů dekorativního prosklení (str. 7)

3 typy dekorativních doplňků: klika, panty, zámek

Povrchová úprava Woodgrain

Povrch se strukturou dřeva – woodgrain – zabezpečuje, že dešťová voda nezanechává stopy na povrchu vrat a drobné škrábance jsou takřka neviditelné – na rozdíl od hladkého povrchu.

Barvy: Základní barva bílá, možnost barvit podle stupnice RAL.

Izolace: polystyrén

Rozměry:

Max. šířka 5450 mm

Max. výška 2460 mm



TYP POHONU	BERNAL S 201	BERNAL S 401
MAX. VÝŠKA VRAT	MAX. ŠÍŘKA VRAT	MAX. ŠÍŘKA VRAT
2150 mm	4230 mm	5450 mm
2460 mm	3620 mm	5450 mm



Vrata Olympts Door jsou standardně dodávána s německými pohony Bernal S 201. Pro vrata větších rozměrů a pro speciální použití (např. společné garáže) je dodáván pohon Bernal S 401 s rozšířenými funkcemi. Systém dálkových ovladačů je plně kompatibilní s dodávanými pohony vjezdových bran. Po stisknutí tlačítka na dálkovém ovladači se rozsvítí na pohonu světlo, které Vám zabezpečí pohodlný vstup do garáže. Světlo se automaticky vypne po 3 minutách.



OCELOVÁ VRATA S BARVENÝM POVRCHEM

FOCUS

OCELOVÁ VRATA S OBLÍBENÝM KAZETOVÝM DESIGNEM

ochrana proti sevření
prstů v souladu s evropskými
normami CE

polyuretanová izolace
bez obsahu freonů

barvení podle
Vašich potřeb

ocelový
boční kryt v
bílé barvě

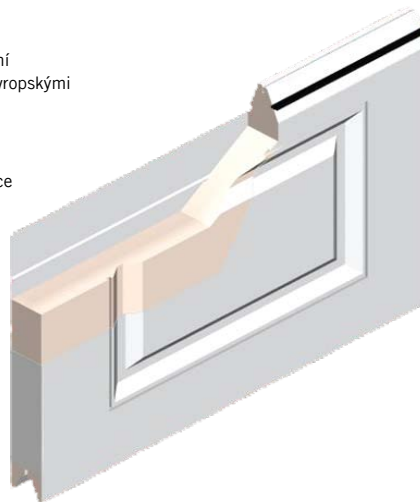

horní těsnění sekce

ocelový plášť

vysoká odolnost
povrchu vůči
poškození

struktura woodgrain
– lehká údržba

atraktivní
kazety

Polyuretanový izolační systém a důmyslná mechanika zabezpečují výborné tepelné vlastnosti vrat a nezvyšují spotřebu energie v uzavřeném prostoru.

Sekční vrata se montují dovnitř garáže. Boční dráhy jsou vedené podél otvoru do pravého úhlu. Díky tomuto řešení je možné využít celou hloubku garáže.

Ochrana proti sevření prstů

Spoje mezi sekcemi jsou v souladu s bezpečnostními normami EU speciálně tvarované tak, aby při otevírání a zavírání neohrožilo

nebezpečí sevření prstů.

Těsnění vrat po celém obvodu zabezpečuje tepelnou a zvukovou izolaci garáže.

Horní těsnění na sekci

Spodní těsnící guma nahrazuje práh a minimalizuje nerovnosti podlahy.

Kazetový design

Atraktivní kazety dotvářejí zajímavý vzhled stavby.

Povrchová úprava Woodgrain

Povrch se strukturou dřeva – woodgrain – zabezpečuje, že dešťová voda nezanechává

stopy na povrchu vrat a drobné škrábance jsou takřka neviditelné – na rozdíl od hladkého povrchu.

Barvy: Základní barva bílá, hnědá, možnost barvit podle stupnice RAL.

Izolace: polyuretan

Rozměry:

Max. šířka 5600 mm

Max. výška 2500 mm

Větší rozměry po konzultaci s výrobcem.



Vrata Olymps Door jsou standardně dodávána s německými pohony Bernal S 201. Pro vrata větších rozměrů a pro speciální použití (např. společné garáže) je dodáván pohon Bernal S 401 s rozšířenými funkcemi. Systém dálkových ovladačů je plně kompatibilní s dodávanými pohony vjezdových bran. Po stisknutí tlačítka na dálkovém ovladači se rozsvítí na pohonu světlo, které Vám zabezpečí pohodlný vstup do garáže. Světlo se automaticky vypne po 3 minutách.



TYP POHONU	BERNAL S 201	BERNAL S 401
MAX. VÝŠKA VRAT	MAX. ŠÍŘKA VRAT	MAX. ŠÍŘKA VRAT
2170 mm	4230 mm	5600 mm
2500 mm	3800 mm	5600 mm



★ OLYMPS
2000

ochrana proti sevření
prstů v souladu s evropskými
normami CE

polyuretanová izolace
bez obsahu freonů

barvení podle
Vašich potřeb

ocelový
boční kryt v
bílé barvě

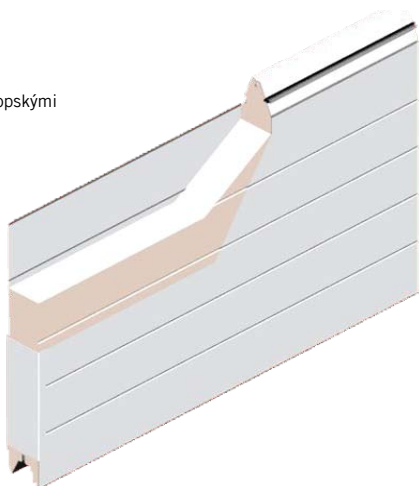

horní těsnění sekce

ocelový plášť

vysoká odolnost
povrchu vůči
poškození

struktura woodgrain
– lehká údržba

pásový design

OCELOVÁ VRATA S BARVENÝM POVRCHEM

FORMAT

OCELOVÁ VRATA S UNIVER- ZÁLNÍM PÁSOVÝM DESIGNEM

Polyuretanový izolační systém a důmyslná me-
chanika zabezpečují výborné tepelné vlastnos-
ti vrat a nezvyšují spotřebu energie v uzavře-
ném prostoru.

Sekční vrata se montují dovnitř garáže. Boč-
ní dráhy jsou vedené podél otvoru do pravé-
ho úhlu. Díky tomuto řešení je možné využít
celou hloubku garáže.

Ochrana proti sevření prstů

Spoje mezi sekcemi jsou v souladu s bez-
pečnostními normami EU speciálně tvarova-
né tak, aby při otevírání a zavírání nehrozilo

nebezpečí sevření prstů.

Těsnění vrat po celém obvodu zabezpečuje
tepelnou a zvukovou izolaci garáže.

Horní těsnění na sekci.

Spodní těsnící guma nahrazuje práh a mini-
malizuje nerovnosti podlahy.

Pásový design

Pásové provedení sekcí umožňuje montáž i do
atypických otvorů.

Povrchová úprava Woodgrain

Povrch se strukturou dřeva – woodgrain –
zabezpečuje, že dešťová voda nezanechává

stopy na povrchu vrat a drobné škrábance
jsou takřka neviditelné – na rozdíl od hladké-
ho povrchu.

Barvy: Základní barva bílá, hnědá, možno
barvit podle stupnice RAL.

Izolace: polyuretan

Rozměry:

Max. šířka 6500 mm

Max. výška 2500 mm

Větší rozměry po konzultaci s výrobcem.



TYP POHONU	BERNAL S 201	BERNAL S 401
MAX. VÝŠKA VRAT	MAX. ŠÍŘKA VRAT	MAX. ŠÍŘKA VRAT
2170 mm	4230 mm	6500 mm
2500 mm	3800 mm	INDIVIDUÁLNÍ ŘEŠENÍ



Vrata Olymps Door jsou standardně dodávána s ně-
meckými pohony Bernal S 201. Pro vrata větších roz-
měrů a pro speciální použití (např. společné garáže)
je dodáván pohon Bernal S 401 s rozšířenými funkce-
mi. Systém dálkových ovladačů je plně kompatibilní
s dodávanými pohony vjezdových bran. Po stisknutí
tlačítka na dálkovém ovladači se rozsvítí na pohonu
světlo, které Vám zabezpečí pohodlný vstup do gará-
že. Světlo se automaticky vypne po 3 minutách.



OCELOVÁ VRATA S BARVENÝM POVRCHEM

FUTUR

OCELOVÁ VRATA S NADČASOVÝM HLADKÝM DESIGNEM

ochrana proti sevření
prstů v souladu s evropskými
normami CE

polyuretanová izolace
bez obsahu freonů

barvení podle
Vašich potřeb

ocelový
boční kryt v
bílé barvě

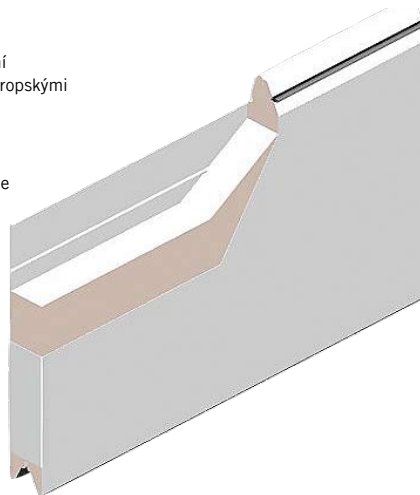

horní těsnění sekce

ocelový plášť

vysoká odolnost
povrchu vůči
poškození

struktura woodgrain
– lehká údržba

struktura plain
– jiná alternativa

nadčasový
hladký design

Polyuretanový izolační systém a důmyslná mechanika zabezpečují výborné tepelné vlastnosti vrat a nezvyšují spotřebu energie v uzavřeném prostoru.

Sekční vrata se montují dovnitř garáže. Boční dráhy jsou vedené podél otvoru do pravého úhlu. Díky tomuto řešení je možné využít celou hloubku garáže.

Ochrana proti sevření prstů

Spoje mezi sekcemi jsou v souladu s bezpečnostními normami EU speciálně tvarované tak, aby při otevírání a zavírání neohrožilo

nebezpečí sevření prstů.

Těsnění vrat po celém obvodu zabezpečuje tepelnou a zvukovou izolaci garáže.

Horní těsnění na sekci.

Spodní těsnící guma nahrazuje práh a minimalizuje nerovnosti podlahy.

Hladký design

Hladký vzhled sekcí se hodí ke všem stylům a do všech otvorů.

Povrchová úprava Woodgrain nebo Plain

Povrch se strukturou dřeva – woodgrain – zabezpečuje, že dešťová voda nezanechává stopy

na povrchu vrat a drobné škrábance jsou takřka neviditelné – na rozdíl od hladkého povrchu. Hladký povrch – plain - je používaný alternativně na přání zákazníka.

Barvy: Základní barva bílá, možnost barvit podle stupnice RAL.

Izolace: polyuretan

Rozměry:

Max. šířka 6500 mm

Max. výška 2500 mm

Větší rozměry po konzultaci s výrobcem.



Vrata Olymps Door jsou standardně dodávána s německými pohony Bernal S 201. Pro vrata větších rozměrů a pro speciální použití (např. společné garáže) je dodáván pohon Bernal S 401 s rozšířenými funkcemi. Systém dálkových ovladačů je plně kompatibilní s dodávanými pohony vjezdových bran. Po stisknutí tlačítka na dálkovém ovladači se rozsvítí na pohonu světlo, které Vám zabezpečí pohodlný vstup do garáže. Světlo se automaticky vypne po 3 minutách.



TYP POHONU	BERNAL S 201	BERNAL S 401
MAX. VÝŠKA VRAT	MAX. ŠÍŘKA VRAT	MAX. ŠÍŘKA VRAT
2170 mm	4230 mm	6500 mm
2500 mm	3800 mm	INDIVIDUÁLNÍ ŘEŠENÍ



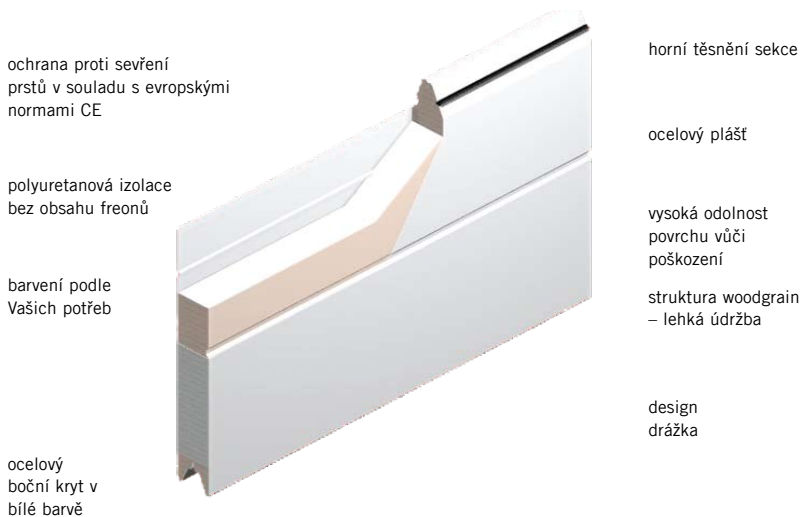

Polyuretanový izolační systém a důmyslná mechanika zabezpečují výborné tepelné vlastnosti vrat a nezvyšují spotřebu energie v uzavřeném prostoru.

Sekční vrata se montují dovnitř garáže. Boční dráhy jsou vedené podél otvoru do pravého úhlu. Díky tomuto řešení je možné využít celou hloubku garáže.

Ochrana proti sevření prstů

Spoje mezi sekcemi jsou v souladu s bezpečnostními normami EU speciálně tvarované tak, aby při otevírání a zavírání nehrozilo

nebezpečí sevření prstů.

Těsnění vrat po celém obvodu zabezpečuje tepelnou a zvukovou izolaci garáže.

Horní těsnění na sekci.

Spodní těsnící guma nahrazuje práh a minimalizuje nerovnosti podlahy.

Design drážka

Nový design drážky rozšiřuje možnosti při výběru.

Povrchová úprava Woodgrain

Povrch se strukturou dřeva – woodgrain – zabezpečuje, že dešťová voda nezanechává stopy

na povrchu vrat a drobné škrábance jsou takřka neviditelné – na rozdíl od hladkého povrchu.

Barvy: Základní barva bílá, možnost barvit podle stupnice RAL.

Izolace: polyuretan

Rozměry:

Max. šířka 6500 mm

Max. výška 2500 mm

Větší rozměry po konzultaci s výrobcem.



TYP POHONU	BERNAL S 201	BERNAL S 401
MAX. VÝŠKA VRAT	MAX. ŠÍŘKA VRAT	MAX. ŠÍŘKA VRAT
2170 mm	4230 mm	6500 mm
2500 mm	3800 mm	INDIVIDUÁLNÍ ŘEŠENÍ



Vrata Olymeps Door jsou standardně dodávána s německými pohony Bernal S 201. Pro vrata větších rozměrů a pro speciální použití (např. společné garáže) je dodáván pohon Bernal S 401 s rozšířenými funkcemi. Systém dálkových ovladačů je plně kompatibilní s dodávanými pohony vjezdových bran. Po stisknutí tlačítka na dálkovém ovladači se rozsvítí na pohonu světlo, které Vám zabezpečí pohodlný vstup do garáže. Světlo se automaticky vypne po 3 minutách.



OCELOVÁ VRATA S BARVENÝM POVRCHEM

FIBER

OCELOVÁ VRATA S DŮMYSLNÝM BAREVNÝM EFEKTEM

ochrana proti sevření
prstů v souladu s evropskými
normami CE

polyuretanová izolace
bez obsahu freonů

ocelový
boční kryt v
bílé barvě

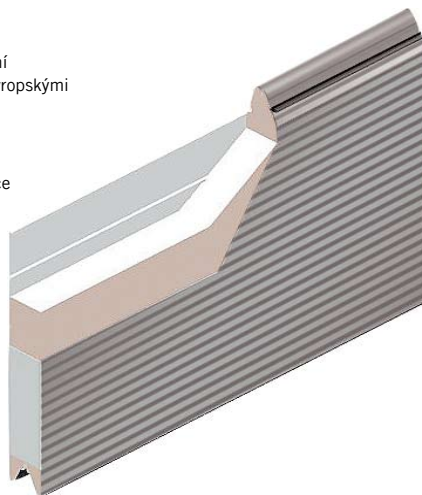

horní těsnění sekce

ocelový plášť

povrchová úprava
plain

nový páskový
design

Polyuretanový izolační systém a důmyslná mechanika zabezpečují výborné tepelné vlastnosti vrat a nezvyšují spotřebu energie v uzavřeném prostoru.

Sekční vrata se montují dovnitř garáže. Boční dráhy jsou vedené podél otvoru do pravého úhlu. Díky tomuto řešení je možné využít celou hloubku garáže.

Ochrana proti sevření prstů

Spoje mezi sekcemi jsou v souladu s bezpečnostními normami EU speciálně tvarované tak, aby při otevírání a zavírání neohrožilo

nebezpečí sevření prstů.

Těsnění vrat po celém obvodu zabezpečuje tepelnou a zvukovou izolaci garáže.

Horní těsnění na sekci.

Spodní těsnící guma nahrazuje práh a minimalizuje nerovnosti podlahy.

Páskový design

Úzké pásky na povrchu sekcí vytváří lomem světla důmyslný barevný efekt.

Povrchová úprava Plain

Hladký povrch – plain - je používán u modelu FIBER jako standard.

Barvy: hliník (RAL 9006), antracit (RAL7016), možnost barvit podle stupnice RAL

Izolace: polyuretan

Rozměry:

Max. šířka 6500 mm

Max. výška 2500 mm

Větší rozměry po konzultaci s výrobcem.



Vrata Olympos Door jsou standardně dodávána s německými pohony Bernal S 201. Pro vrata větších rozměrů a pro speciální použití (např. společné garáže) je dodáván pohon Bernal S 401 s rozšířenými funkcemi. Systém dálkových ovladačů je plně kompatibilní s dodávanými pohony vjezdových bran. Po stisknutí tlačítka na dálkovém ovladači se rozsvítí na pohonu světlo, které Vám zabezpečí pohodlný vstup do garáže. Světlo se automaticky vypne po 3 minutách.



TYP POHONU	BERNAL S 201	BERNAL S 401
MAX. VÝŠKA VRAT	MAX. ŠÍŘKA VRAT	MAX. ŠÍŘKA VRAT
2170 mm	4230 mm	6500 mm
2500 mm	3800 mm	INDIVIDUÁLNÍ ŘEŠENÍ



ochrana proti sevření
prstů v souladu s evropskými
normami CE

polyuretanová
izolace
bez obsahu
freonů

ocelový
boční kryt v
bílé barvě



horní těsnění sekce

ocelový plášť

vysoká odolnost
povrchu vůči
poškození

struktura woodgrain
– lehká údržba

atraktivní kazety,
dřevěný vzhled,
ve čtyřech
barvách dřeva

OCELOVÁ VRATA S POVRCHEM IMITACE DŘEVA

NATUR

PEVNOST OCELI, PŘÍRODNÍ KRÁSA
DŘEVA A OBLÍBENÉ KAZETY

Imitace dřeva je dosažena nanesením polyetylenové fólie již při výrobě ocelového pláště sekce na jeho povrch. Prolisy na povrchu sekcí jsou tmavší, což vytváří velmi atraktivní vzhled těchto vrat.

Sekční vrata se montují dovnitř garáže. Boční dráhy jsou vedené podél otvoru do pravého úhlu. Díky tomuto řešení je možné využít celou hloubku garáže.

Ochrana proti sevření prstů

Spoje mezi sekcemi jsou v souladu s bezpečnostními normami EU speciálně tvarované tak,

aby při otevírání a zavírání nehrozilo nebezpečí sevření prstů.

Těsnění vrat po celém obvodu zabezpečuje tepelnou a zvukovou izolaci garáže.

Horní těsnění na sekci.

Spodní těsnící guma nahrazuje práh a minimalizuje nerovnosti podlahy.

Kazetový design

Atraktivní kazety dotvářejí zajímavý vzhled stavby.

Povrchová úprava Woodgrain

Povrch se strukturou dřeva – woodgrain

– zabezpečuje, že dešťová voda nezanechává stopy na povrchu vrat a drobné škrábance jsou takřka neviditelné – na rozdíl od hladkého povrchu.

Barvy: zlatý dub, ořech, mahagon, rustikální dub

Izolace: polyuretan

Rozměry:

Max. šířka 5600 mm

Max. výška 2500 mm

Větší rozměry po konzultaci s výrobcem.

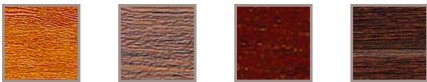

TYP POHONU	BERNAL S 201	BERNAL S 401
MAX. VÝŠKA VRAT	MAX. ŠÍŘKA VRAT	MAX. ŠÍŘKA VRAT
2170 mm	4230 mm	5600 mm
2500 mm	3800 mm	5600 mm



Vrata Olymps Door jsou standardně dodávána s německými pohony Bernal S 201. Pro vrata větších rozměrů a pro speciální použití (např. společné garáže) je dodáván pohon Bernal S 401 s rozšířenými funkcemi. Systém dálkových ovladačů je plně kompatibilní s dodávanými pohony vjezdových bran. Po stisknutí tlačítka na dálkovém ovladači se rozsvítí na pohonu světlo, které Vám zabezpečí pohodlný vstup do garáže. Světlo se automaticky vypne po 3 minutách.



OCELOVÁ VRATA S POUZITÍM IMITACE DŘEVA

TIMBER

OCELOVÁ VRATA S PŘÍRODNÍ KRÁSOU DŘEVA V UNIVERZÁLNÍCH PÁSECH.

ochrana proti sevření
prstů v souladu s evropskými
normami CE

polyuretanová
izolace
bez obsahu
freonů

ocelový
boční kryt v
bílé barvě

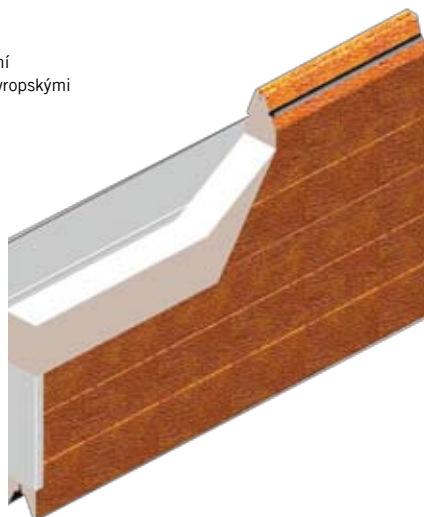

horní těsnění sekce

ocelový plášť

vysoká odolnost
povrchu vůči
poškození

struktura woodgrain
– lehká údržba

atraktivní dřevěný
vzhled, ve čtyřech
barvách dřeva

Imitace dřeva je dosažena nanesením polyetylenové fólie již při výrobě ocelového pláště sekce na jeho povrch. Prolísy na povrchu sekcí jsou tmavší, což vytváří velmi atraktivní vzhled těchto vrat.

Sekční vrata se montují dovnitř garáže. Boční dráhy jsou vedené podél otvoru do pravého úhlu. Díky tomuto řešení je možné využít celou hloubku garáže.

Ochrana proti sevření prstů

Spoje mezi sekcemi jsou v souladu s bezpečnostními normami EU speciálně tvarované tak,

aby při otevírání a zavírání nehrozilo nebezpečí sevření prstů.

Těsnění vrat po celém obvodu zabezpečuje tepelnou a zvukovou izolaci garáže.

Horní těsnění na sekci.

Spodní těsnící guma nahrazuje práh a minimalizuje nerovnosti podlahy.

Pásový design

Pásové provedení sekcí umožňuje montáž i do atypických otvorů.

Povrchová úprava Woodgrain

Povrch se strukturou dřeva – woodgrain

– zabezpečuje, že dešťová voda nezanechává stopy na povrchu vrat a drobné škrábance jsou takřka neviditelné – na rozdíl od hladkého povrchu.

Barvy: zlatý dub, ořech, mahagon, rustikální dub

Izolace: polyuretan

Rozměry:

Max. šířka 6500 mm

Max. výška 2500 mm

Větší rozměry po konzultaci s výrobcem.



Vrata Olympos Door jsou standardně dodávána s německými pohony Bernal S 201. Pro vrata větších rozměrů a pro speciální použití (např. společné garáže) je dodáván pohon Bernal S 401 s rozšířenými funkcemi. Systém dálkových ovladačů je plně kompatibilní s dodávanými pohony vjezdových bran. Po stisknutí tlačítka na dálkovém ovladači se rozsvítí na pohonu světlo, které Vám zabezpečí pohodlný vstup do garáže. Světlo se automaticky vypne po 3 minutách.



TYP POHONU	BERNAL S 201	BERNAL S 401
MAX. VÝŠKA VRAT	MAX. ŠÍŘKA VRAT	MAX. ŠÍŘKA VRAT
2170 mm	4230 mm	6500 mm
2500 mm	3800 mm	INDIVIDUÁLNÍ ŘEŠENÍ



ochrana proti sevření
prstů v souladu s evropskými
normami CE

polyuretanová
izolace
bez obsahu
freonů

ocelový
boční kryt v
bílé barvě

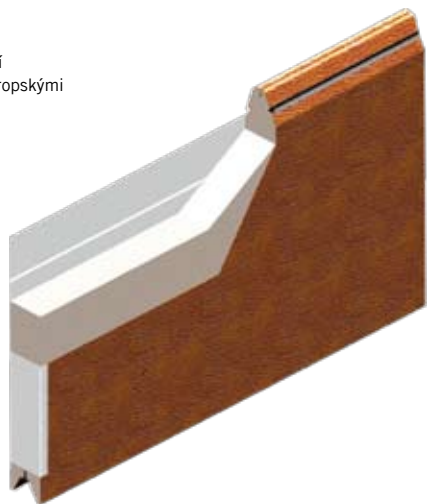

horní těsnění sekce

ocelový plášť

vysoká odolnost
povrchu vůči
poškození

struktura woodgrain
– lehká údržba

atraktivní dřevěný
vzhled

OCELOVÁ VRATA S POVRCHEM IMITACE DŘEVA

TABULAR

PEVNOST OCELI A PŘÍRODNÍ KRÁSA
DŘEVA V HLADKÉM PROVEDENÍ

Imitace dubu je dosažena nanesením polyetylenové fólie již při výrobě ocelového pláště sekce na jeho povrch. Prolisy na povrchu sekcí jsou tmavší, což vytváří velmi atraktivní vzhled těchto vrat.

Sekční vrata se montují dovnitř garáže. Boční dráhy jsou vedené podél otvoru do pravého úhlu. Díky tomuto řešení je možné využít celou hloubku garáže.

Ochrana proti sevření prstů

Spoje mezi sekcemi jsou v souladu s bezpečnostními normami EU speciálně tvarované tak,

aby při otevírání a zavírání nebezpečí sevření prstů.

Těsnění vrat po celém obvodu zabezpečuje tepelnou a zvukovou izolaci garáže.

Horní těsnění na sekci.

Spodní těsnící guma nahrazuje práh a minimalizuje nerovnosti podlahy.

Hladký design

Hladký vzhled sekcí se hodí ke všem stylům a do všech otvorů.

Povrchová úprava Woodgrain

Povrch se strukturou dřeva – woodgrain

– zabezpečuje, že dešťová voda nezanechává stopy na povrchu vrat a drobné škrábance jsou takřka neviditelné – na rozdíl od hladkého povrchu.

Barva: zlatý dub

Izolace: polyuretan

Rozměry:

Max. šířka 6500 mm

Max. výška 2500 mm

Větší rozměry po konzultaci s výrobcem.



TYP POHONU	BERNAL S 201	BERNAL S 401
MAX. VÝŠKA VRAT	MAX. ŠÍŘKA VRAT	MAX. ŠÍŘKA VRAT
2170 mm	4230 mm	5600 mm
2500 mm	3800 mm	INDIVIDUÁLNÍ ŘEŠENÍ



Vrata Olymps Door jsou standardně dodávána s německými pohony Bernal S 201. Pro vrata větších rozměrů a pro speciální použití (např. společné garáže) je dodáván pohon Bernal S 401 s rozšířenými funkcemi. Systém dálkových ovladačů je plně kompatibilní s dodávanými pohony vjezdových bran. Po stisknutí tlačítka na dálkovém ovladači se rozsvítí na pohonu světlo, které Vám zabezpečí pohodlný vstup do garáže. Světlo se automaticky vypne po 3 minutách.

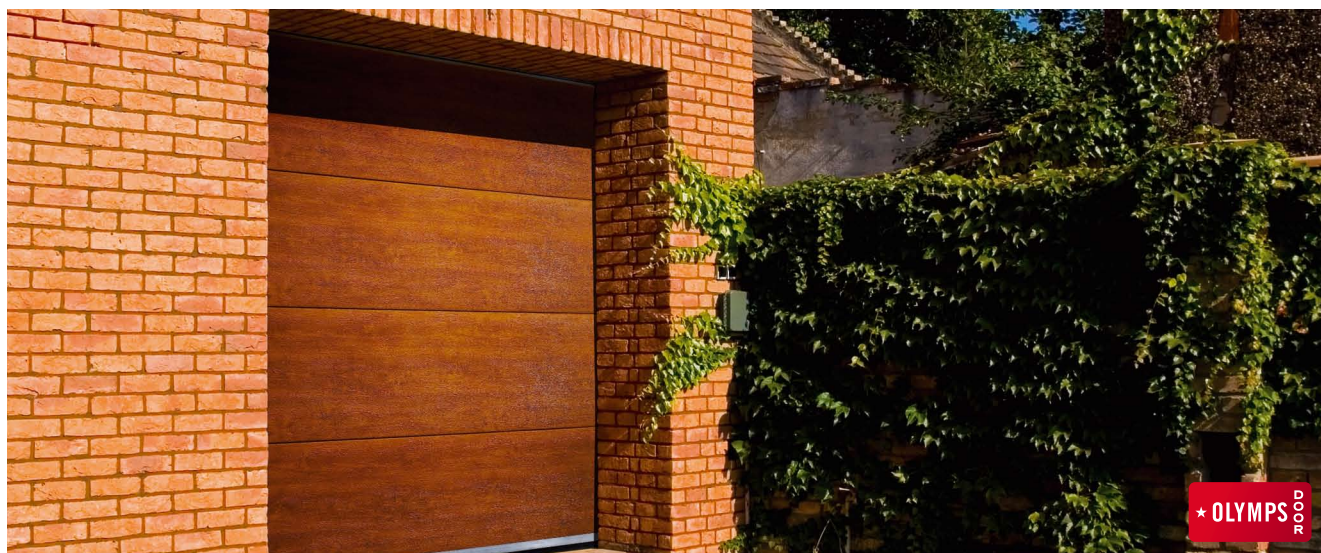

OCELOVÁ VRATA S POVRCHEM IMITACE DŘEVA

TENDER

OCELOVÁ VRATA S PŘÍRODNÍ KRÁSOU DŘEVA V NOVÉM DESIGNU DRÁŽKA

ochrana proti sevření
prstů v souladu s evropskými
normami CE

polyuretanová
izolace
bez obsahu
freonů

ocelový
boční kryt v
bílé barvě

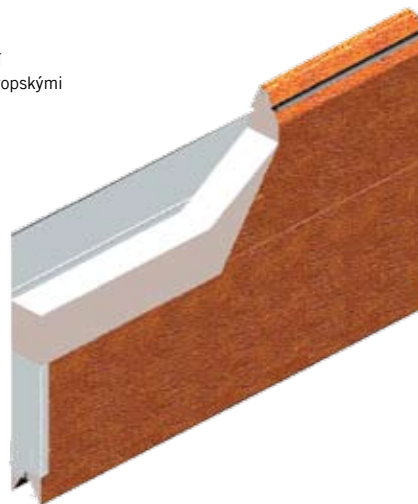

horní těsnění sekce

ocelový plášť

vysoká odolnost
povrchu vůči
poškození

struktura woodgrain
– lehká údržba

atraktivní dřevěný
vzhled
ve dvou barvách
dřeva

Imitace dubu je dosažena nanesením polyetylenové fólie již při výrobě ocelového pláště sekce na jeho povrch. Prolisý na povrchu sekcí jsou tmavší, což vytváří velmi atraktivní vzhled těchto vrat.

Sekční vrata se montují dovnitř garáže. Boční dráhy jsou vedené podél otvoru do pravého úhlu. Díky tomuto řešení je možné využít celou hloubku garáže.

Ochrana proti sevření prstů

Spoje mezi sekcemi jsou v souladu s bezpečnostními normami EU speciálně tvarované tak,

aby při otevírání a zavírání nehrozilo nebezpečí sevření prstů.

Těsnění vrat po celém obvodu zabezpečuje tepelnou a zvukovou izolaci garáže.

Horní těsnění na sekci.

Spodní těsnící guma nahrazuje práh a minimalizuje nerovnosti podlahy.

Design drážka

Nový design drážky rozšiřuje možnosti při výběru.

Povrchová úprava Woodgrain

Povrch se strukturou dřeva – woodgrain

– zabezpečuje, že dešťová voda nezanechává stopy na povrchu vrat a drobné škrábance jsou takřka neviditelné – na rozdíl od hladkého povrchu.

Barvy: zlatý dub, přírodní dub

Izolace: polyuretan

Rozměry:

Max. šířka 6500 mm

Max. výška 2500 mm

Větší rozměry po konzultaci s výrobcem.



Vrata Olympos Door jsou standardně dodávána s německými pohony Bernal S 201. Pro vrata větších rozměrů a pro speciální použití (např. společné garáže) je dodáván pohon Bernal S 401 s rozšířenými funkcemi. Systém dálkových ovladačů je plně kompatibilní s dodávanými pohony vjezdových bran. Po stisknutí tlačítka na dálkovém ovladači se rozsvítí na pohonu světlo, které Vám zabezpečí pohodlný vstup do garáže. Světlo se automaticky vypne po 3 minutách.



TYP POHONU	BERNAL S 201	BERNAL S 401
MAX. VÝŠKA VRAT	MAX. ŠÍŘKA VRAT	MAX. ŠÍŘKA VRAT
2170 mm	4230 mm	6500 MM
2500 mm	3800 MM	INDIVIDUÁLNÍ ŘEŠENÍ



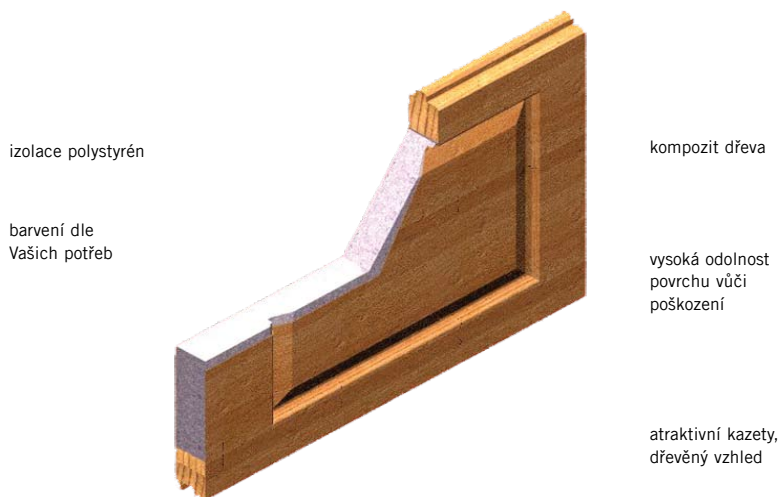

izolace polystyrén

barvení dle
Vašich potřeb

kompozit dřeva

vysoká odolnost
povrchu vůči
poškozeníatraktivní kazety,
dřevěný vzhled

KOMPOZIT DŘEVA

ELITE

UNIKÁTNÍ TECHNOLOGIE -
JEDINEČNÝ MODEL NA NAŠEM
TRHU

Kompozit dřeva je unikátní technologie – kombinace výhod ocelových a dřevěných vrat. Tento jedinečný model si zachovává pevnost ocelových vrat a současně vyniká krásou dřeva. Sekce jsou opatřeny silnou vnější vrstvou, která zabezpečuje vysokou odolnost povrchu proti poškození.

Sekční vrata se montují dovnitř garáže. Boční dráhy jsou vedené podél otvoru do pravého úhlu. Díky tomuto řešení je možné využít celou hloubku garáže.

Těsnění vrat po celém obvodu zabezpečuje tepelnou a zvukovou izolaci garáže.

Horní těsnění na sekci.

Spodní těsnící guma nahrazuje práh a minimalizuje nerovnosti podlahy.

Kazetový design

Atraktivní kazety dotvářejí zajímavý vzhled stavby.

Povrchová úprava Woodgrain

Povrch se strukturou dřeva – woodgrain – zabezpečuje, že dešťová voda nezanechává stopy

na povrchu vrat a drobné škrábance jsou takřka neviditelné – na rozdíl od hladkého povrchu.

Barvy: podle požadavků zákazníka

Izolace: polystyrén

Rozměry:

Max. šířka 4840 mm

Max. výška 2460 mm



TYP POHONU	BERNAL S 201	BERNAL S 401
MAX. VÝŠKA VRAT	MAX. ŠÍŘKA VRAT	MAX. ŠÍŘKA VRAT
2150 mm	2700 mm	4840 mm
2460 mm	2700 mm	4840 mm

Vrata Olymps Door jsou standardně dodávána s německými pohony Bernal S 201. Pro vrata větších rozměrů a pro speciální použití (např. společné garáže) je dodáván pohon Bernal S 401 s rozšířenými funkcemi. Systém dálkových ovladačů je plně kompatibilní s dodávanými pohony vjezdových bran. Po stisknutí tlačítka na dálkovém ovladači se rozsvítí na pohonu světlo, které Vám zabezpečí pohodlný vstup do garáže. Světlo se automaticky vypne po 3 minutách.

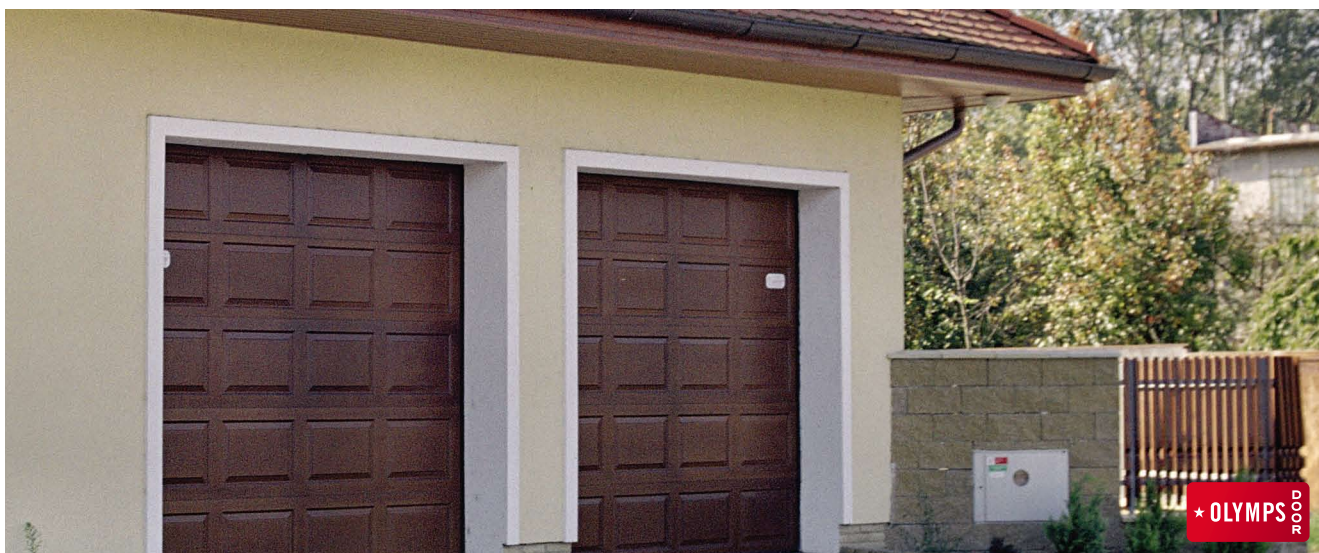

VODOROVNĚ POSUVNÁ VRATA

SIDE

POSUVNÁ VRATA
S BOČNÍM OTEVÍRÁNÍM

vodící dráha

ocelový plášť

izolace PU pěnou
bez obsahu freonů

vodící žlab

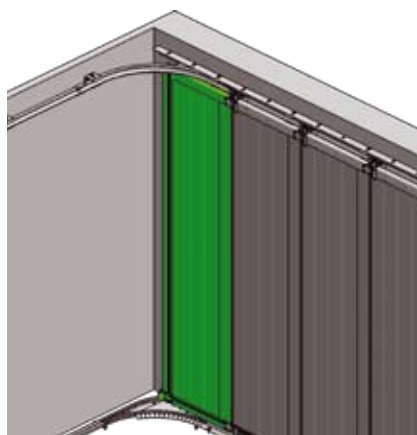
ochrana proti
sevření prstů v
souladu s
evropskými
normami CEvysoká odolnost
povrchu vůči
poškozenístruktura woodgrain
– lehká údržbastruktura plain
– jiná alternativa

Novinkou v sortimentu sekčních vrat OLYMPS DOOR jsou vrata s vodorovným posuvem s tzv. bočním otevíráním SIDE.

Křídlo vrat, které je vyrobené ze sekcí umístěných v otvoru svisle, se posouvá pomocí závěsů po speciálně upravené vodící dráze ukotvené do nadpraží a boční stěny. Spodek křídla je fixovaný pomocí válečků v ocelovém žlabu upevněném do podlahy.

Typy vrat SIDE (při pohledu zevnitř) :

- vrata s posuvem doleva - **LS**
- vrata s posuvem doprava - **RS**

Ochrana proti sevření prstů

Spoje mezi sekcemi jsou v souladu s bezpečnostními normami EU speciálně tvarované tak, aby při otevírání a zavírání nehrozilo nebezpečí sevření prstů.

Těsnění vrat po celém obvodu zabezpečuje tepelnou a zvukovou izolaci garáže.

Spodní těsnící kartáč nahrazuje práh.

Design: Hladký, drážkový, pásový, kazetový, páskový.

Povrchová úprava Woodgrain nebo Plain

Zrnitá povrchová úprava dřeva – woodgrain

– zabezpečuje, že dešťová voda nezanechává stopy na povrchu vrat a drobné škrábance jsou takřka neviditelné – na rozdíl od hladkého povrchu.

Hladký povrch – plain – je používán alternativně na přání zákazníka.

Barvy: v závislosti na designu vrat

Izolace: polyuretan

Rozměry:

Max. šířka 5000 mm

Max. výška 2500 mm

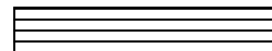
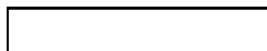
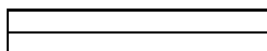
Páskový
designHladký
designPásový
designDrážkový
designKazetový
design

Vrata Olympos Door jsou standardně dodávána s německými pohony Bernal S 201. Pro vrata větších rozměrů a pro speciální použití (např. společné garáže) je dodáván pohon Bernal S 401 s rozšířenými funkcemi. Systém dálkových ovladačů je plně kompatibilní s dodávanými pohony vjezdových bran. Po stisknutí tlačítka na dálkovém ovladači se rozsvítí na pohonu světlo, které Vám zabezpečí pohodlný vstup do garáže. Světlo se automaticky vypne po 3 minutách.



TYP POHONU	BERNAL S 201	BERNAL S 401
MAX. VÝŠKA VRAT	MAX. ŠÍŘKA VRAT	MAX. ŠÍŘKA VRAT
2500 mm	3000 mm	5000 mm

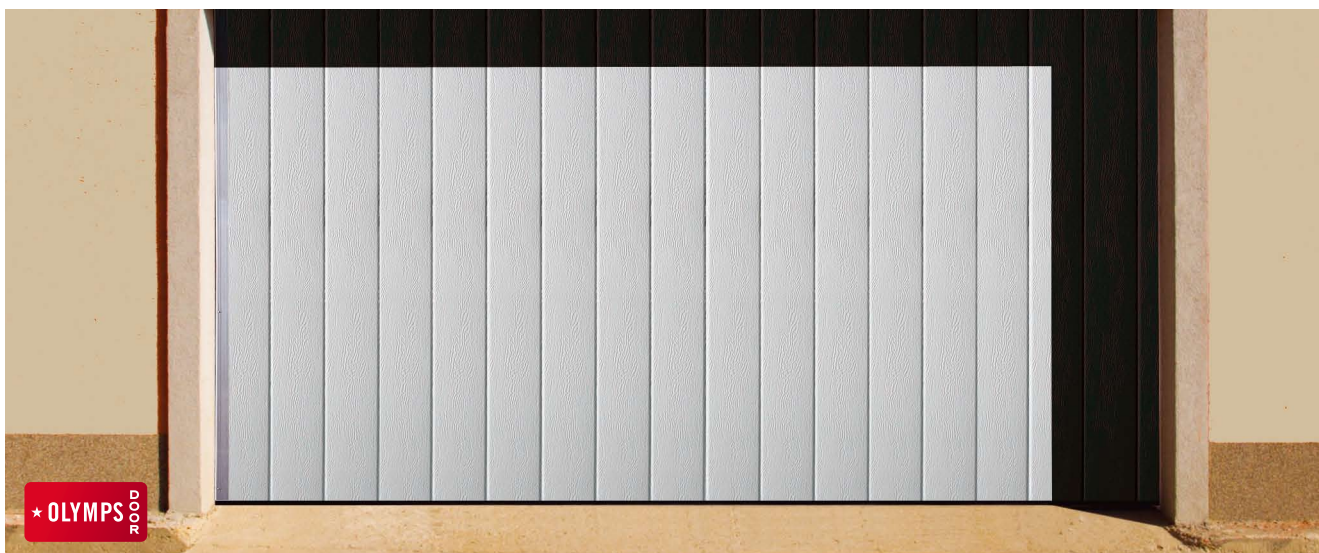

samozavírací
mechanismus

výplň dveří - polyuretan

klika se zámkem

barvení dle
Vašich potřeb

práh

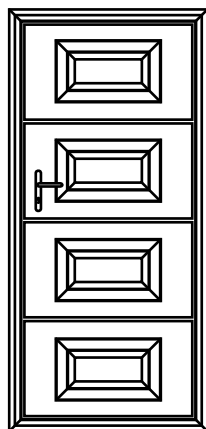

okapová lišta

rám dveří z hliníku

zárubeň dveří
zpevněná ocelovým
profilem

design:
kazetový, pásový,
drážkový, hladký,
páskový a Vision

PERSONÁLNÍ DVEŘE

APART

EXTERNÍ VCHODOVÉ DVEŘE V
JEDNOTNÉM DESIGNU S
GARÁŽOVÝMI VRATY

Jednokřídlé personální dveře APART jsou vyráběné ve stejném designu jako garážová vrata a spolu s nimi vytvářejí stylový a kompletně působící prvek na fasádě budovy.

Jedná se o lehké jednokřídlé dveře se zárubní, zabudovaným zámkem a cylindrickou vložkou.

Dodávané jsou ve verzi levé nebo pravé, montují se do otvoru s otevíráním směrem ven

Křídlo dveří: Křídlo dveří se skládá z rámu zhotoveného z jednokomorových hliníkových profilů a výplně z panelů tloušťky 40mm.

Rám dveří: Hliníkový rám vstupních dveří může být v eloxované stříbrné barvě nebo lakovaný podle vzorníku RAL.

Zárubeň dveří, kování: Zárubeň dveří tvoří otevřené hliníkové profily vyplněné nosným rámem z ocelového uzavřeného profilu 40x40mm opatřeného základním protikorozním nátěrem. Kování (závěs křídla) sestává z kompaktního hliníkového pantu osazeného po celé výšce křídla dveří.

Design: Kazetový, pásový, drážkový, hladký, páskový a Vision

Doplňky: Na požádání je možné personální dveře dodat s namontovaným samozavíracím mechanismem nebo různými typy prosklení včetně prosklení VISION, případně ventilačními mřížkami.

Izolace: polyuretan

Barvy: Podle požadavků zákazníka

Rozměry:

SV - Světlá výška dveří: 2000 mm

SŠ - Světlá šířka dveří: 900 mm

DESIGN:

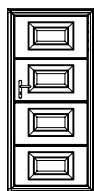

KAZETOVÝ
DESIGN

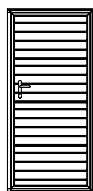

PÁSOVÝ
DESIGN

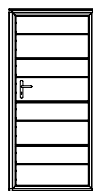

DRÁŽKOVÝ
DESIGN

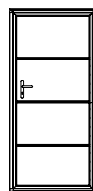

HLADKÝ
DESIGN

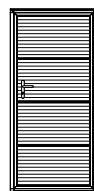

PÁSKOVÝ
DESIGN

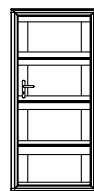

DESIGN
VISION

PROSKLENÍ:

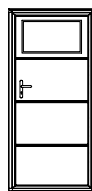

FACTORY

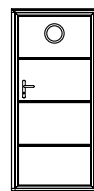

KRUHOVÉ

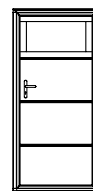

VISION

VENTILAČNÍ MŘÍŽKY

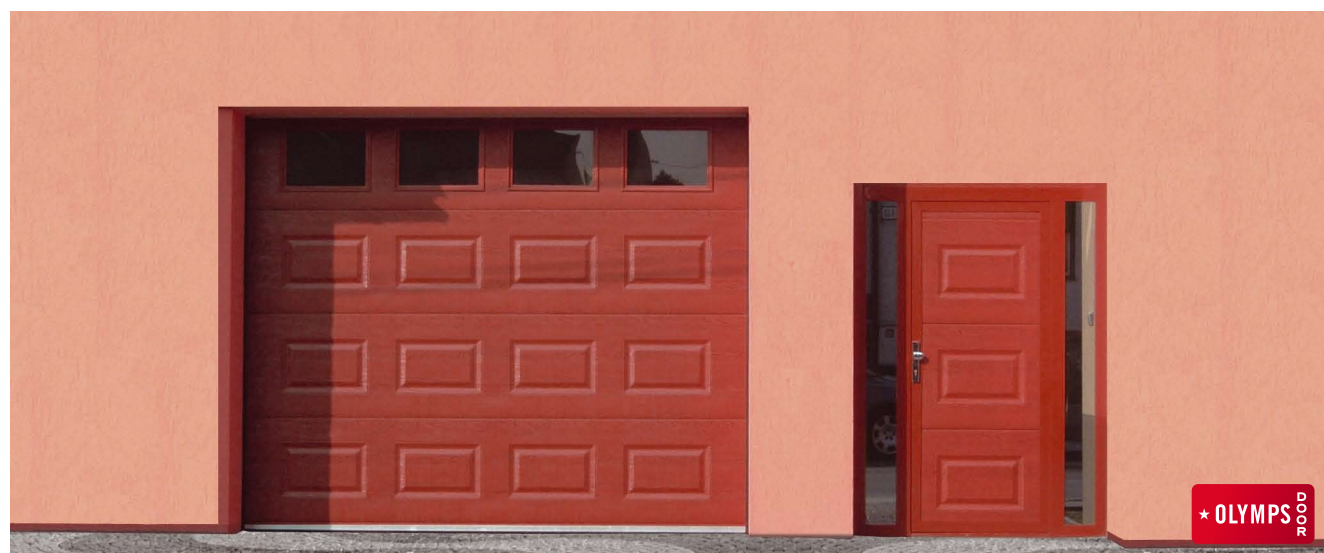
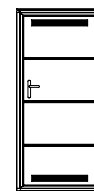

POVRCHOVÁ ÚPRAVA WOODGRAIN

Garážová vrata musí splňovat požadavky na pevnost, design a bezpečnost, ale zároveň musí být nenáročná na údržbu a odolná vůči drobným poškozením. Garážová vrata jsou exteriérovým prvkem domu a jejich povrch je vystavován dešti, mrazu a při používání se nevyhnete ani drobným škrábancům a jiným poškozením. Proto je při výběru garážových vrat důležité rovněž zvážit jaká povrchová úprava sekcí bude vyhovovat zvýšeným nárokům na odolnost a zároveň vám zjednoduší údržbu a péči o vrata.

V současných trendech je za nejefektivnější povrch považován povrch typu woodgrain – t.j. členitá povrchová úprava, která je takto nazývána dle podobnosti se strukturou dřeva.

VYSOKÁ ODOLNOST, JEDNODUCHÁ ÚDRŽBA

Toto je zároveň hlavní výhodou daného typu povrchové úpravy – podobnost se skutečným dřevěným povrchem i u ocelových vrat.

KRÁSA DŘEVA, PEVNOST OCELI

Další výhodou je jeho zvýšená odolnost, povrch je jednoduchý na údržbu, dešťová voda na něm nezanechává tolik viditelné stopy a drobné škrábance jsou na rozdíl od hladkého povrchu téměř neviditelné.

POVRCH WOODGRAIN

Povrchová úprava woodgrain je standardem u garážových vrat OLYMPS DOOR.



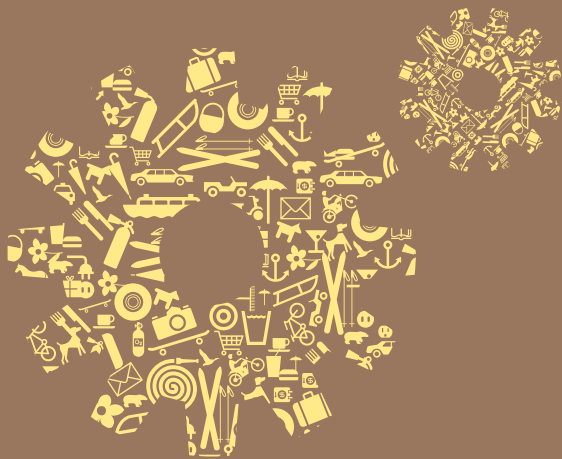

BERNAL

PROFESIONÁLNÍ POHONY GARÁŽOVÝCH VRAT

Všechny pohony jsou dodávány s motory na stejnosměrné napětí 24V s tichým chodem a pevnou řetězovou vodící dráhou „C“. Do standardní výbavy rovněž patří zabudovaný bezpečnostní systém, funkce pomalého rozjezdu a dojezdu a orientační osvětlení. Přesné nastavení otevření a zavření vrat zabezpečuje systém koncových spínačů. Pohony je možné dodávat s dálkovým ovládáním a v případě i ovládáním místním – ovládací tlačítko, klíčový spínač nebo kódovací klávesnice.

Dálkové ovládání pohonů je možné kombinovat s libovolným typem bránových pohonů.



S 201



S 401

S 201

600 N / 110 W

Zpomalený rozjezd a dojezd, zabudované osvětlení, možnost připojení fotobuněk, tlačítka a nouzového vypínače, elektronické nastavení koncových poloh, nový výkonný toroidní transformátor, mikroprocesorem řízená elektronika, masivní C-dráha / 2 mm ocel /. Výrobek splňuje CE normy, cenová výhodnost pro vrata středních rozměrů, možnost použít dráhu s řemínkem.

S 401

1200 N / 220 W

Zpomalený rozjezd a dojezd, volitelný automatický provoz, zabudované osvětlení možnost připojení fotobuněk, tlačítka a nouzového vypínače, výstražného světla a semaforu, elektronické nastavení koncových poloh, nový výkonný toroidní transformátor, mikroprocesorem řízená elektronika provoz monitorovaný enkodérem masivní C - dráha / 2 mm ocel /. Výrobek splňuje CE normy, možnost použít dráhu s řemínkem.

NICEWAY

SYSTÉM
RÁDIOVÉHO
OVLÁDÁNÍ



OPLA

nástěnný, jen 9 mm tenký
ovladač je k dispozici ve
čtvercovém vyhotovení



GO

kterýkoliv modul NiceWay
lze ochránit vložením do
miniaturního pryžového obalu
GO



STONE

poutavý praktický ovladač v
nárazuvzdorném obalu



ONDO

přenosný nebo nástěnný ovladač
v nárazuvzdorném provedení

STAVEBNICE

Moduly jsou dostupné v provedení od 1 do 80 skupin nebo 240 kanálů, všechny v malé velikosti, pro extrémně snadné použití.

FLEXIBILITA

Vhodnou volbou z rozličných nástěnných a přenosných držáků může být automatizace v domě či v zahradě, koordinována ve shodě s ovladači Nice FloR, VeryVR nebo Smilo, které jsou kompatibilní s NiceWay.

VYHOTOVENÍ NA MÍRU

Pro ochranu elektronických dílů před vlhkem a nečistotami jsou všechna tlačítka řídicího modulu krytá gumovou membránou. Díky tomu lze NiceWay použít kdekoliv: v garáži, v obývacím pokoji, v kuchyni nebo koupelně.

PROFESIONALITA

Pro profesionálnější a praktičtější využití může být systém programovaný programovacími jednotkami Nice.

NICE DESIGN

Dokonalý nárazuvzdorný materiál, bezvadné provedení, charakteristický design, komfort a snadné použití jsou garantovány mezinárodně uznávaným a oceňovaným Nice designem.

ŘEŠENÍ NICEWAY

240 kanálový modul s displejem, který řídí 80 skupin a 70 multiskupin je ideální pro řízení sofistikovaného systému. Všechny markýzy, rolovací žaluzie a vrata, stejně jako domovní, kancelářské či hotelové závlahové a světelné systémy pouze v 18g a 16 cm². 1,3,6 a 9 kanálové moduly jsou určeny pro ovládání jednotlivých automatizací, skupin či multiskupin. Každý z nich je dostupný v různých provedeních specifických pro sady Nice Screen, Nice Gates nebo hybridy, které jsou určeny pro individuální nebo skupinové řízení:

- markýz, rolovacích žaluzií, vrat
- vstupních vrat, průmyslových a garážových vrat, závor
- světelných a závlahových systémů

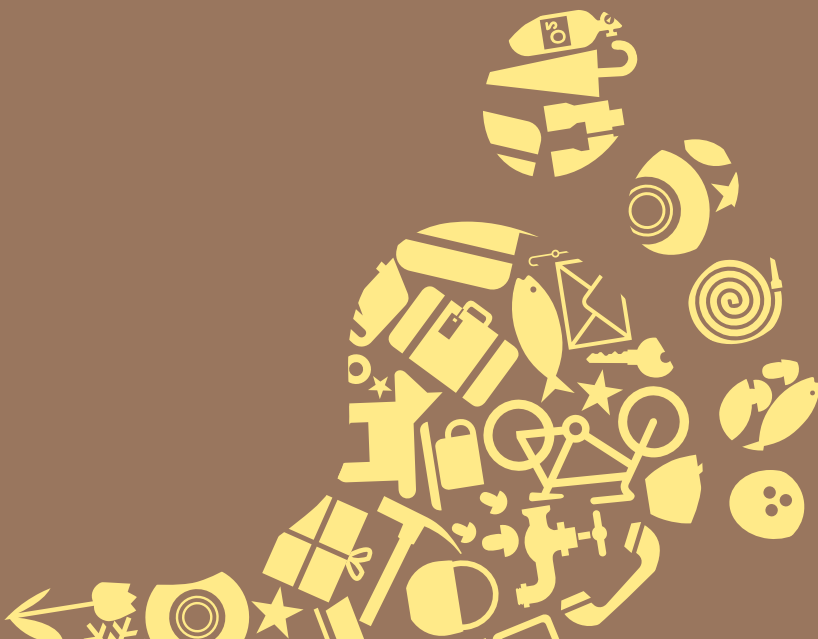

MOŽNÉ DOPLŇKY

FLOR2-S



FLOR4-S



PICO



BF



MOTXR

DÁLKOVÉ OVLADAČE

FLOR2-S

Dvoukanálový ovladač FLOR2-S je verze ovladače s rozpoznávacím a sekvenčním kódem pro hromadný zápis.

Frekvence: 433,92 MHz

Dosah: 150 - 200 m

FLOR4-S

Čtyřkanálový ovladač FLO4R-S je verze ovladače s rozpoznávacím a sekvenčním kódem pro hromadný zápis.

Frekvence: 433,92 MHz

Dosah: 150 - 200 m

PICO

Dvoukanálový a čtyřkanálový ovladač PICO je verze ovladače s kódováním KEELOQ®.

Frekvence: 868,5 MHz

Dosah: 50 m

FOTOBUNĚKY

Fotobuňky jsou určeny pro montáž na omítku k venkovnímu nebo k vnitřnímu použití. K fotobuňkám lze přikoupit sloupky.

Typy fotobuněk:

BF, FE, MOF, MOFO, MOFB a MOFOB

KLÁVESNICE

Klavesnice slouží jako digitální spínač, který se dá snadno přidělat na omítku.

Typy klávesnic:

MOT - pouze s kombinací dekodéru MORX,

MOTXR - bezdrátová klavesnice

Obsah: 12 tlačítek

NABÍZÍME KOMPLETNÍ SORTIMENT BRÁNOVÝCH POHONŮ KOMPATIBILNÍCH S VRATY

SEKCE OLYMPS DOOR
POSKYTUJÍ JEŠTĚ
NĚCO NAVÍC



NĚKTERÉ SEKCE JSOU LEPŠÍ

KINGSPAN EXKLUZIVNĚ PRO OLYMPS DOOR

Sekce jsou „srdcem“ garážových vrat – jejich základní a nejdůležitější součástí. Cena sekcí je největší položkou v celkové ceně garážových vrat. Kvalita sekcí rozhoduje o kvalitě celých vrat a proto je velmi významné věnovat odpovídající pozornost nejen jejich designu, ale i vlastnímu technickému provedení. Všechny sekce nejsou stejné, některé jsou lepší.

Firma OLYMPS DOOR nabízí po technické i designové stránce sekce, které patří k absolutní evropské špičce.

BEZPEČNOST

System ochrany proti sevření prstů u spojů sekcí funguje lépe a bezpečněji. Sekce OLYMPS DOOR jsou vybaveny německým systémem spojení zámků sekcí, takže sekce 100% splňují nejpřísnější EU normy. Ochrana proti sevření prstů je obousměrná – funguje jak zevnitř tak zvenku vrat.

FUNKČNOST

Moderní konstrukce spojů sekcí zabezpečuje minimální vzájemné tření. Tímto se zabráňuje jakémukoliv poškozování panelů při chodu vrat, zlepšuje se významně jeho hladkost a tím se prodlužuje životnost vlastních vrat.

IZOLACE

Víceúčelové těsnění mezi sekcemi zabráňuje průniku větru. Toto nové moderní řešení má velký pozitivní vliv na izolační vlastnosti vrat a pro úsporu energie v garáži má větší význam než samotná izolace sekcí.



12

12 DŮVODŮ PROČ OLYMPS DOOR



- 1 ZKUŠENOSTI - 19 LET NA TRHU
- 2 STABILITA - NEJVĚTŠÍ STŘEDOEVROPSKÝ VÝROBCE
- 3 ŠIROKÝ SORTIMENT - VÍCE NEŽ 100 PRODUKTŮ
- 4 KOMPATIBILITA OVLÁDÁNÍ GARÁŽOVÝCH VRAT
A VJEZDOVÝCH BRAN
- 5 SÍŤ AUTORIZOVANÝCH PRODEJČŮ
- 6 BEZPLATNÉ ZAMĚŘENÍ A INFOLINKA
- 7 RYCHLÝ SERVIS
- 8 ORIGINÁLNÍ NÁHRADNÍ DÍLY
- 9 VLASTNÍ VÝVOJ
- 10 REGISTROVANÁ ZNAČKA
- 11 CERTIFIKOVANÁ KVALITA A BEZPEČNOST TÜV A CE
- 12 VÝHODNÝ POMĚR CENY A KVALITY



**STANDARDNÍ PODMÍNKY
PRO MONTÁŽ SEKČNÍCH
GARÁŽOVÝCH VRAT.**



ZPŮSOBY MONTÁŽE

Prostorově úsporný vratový systém Olymps Door. Sekční vrata se montují dovnitř garáže. Boční dráhy jsou vedené podél otvoru do pravého úhlu. Díky tomuto řešení je možné využít celou hloubku garáže. Tento systém je ideálním řešením pro garáže stavěné zároveň s linií ulice. Vrata jsou přichycena ke stěně použitím hmoždinek a vrutů.

STAVEBNÍ OTVOR

Stavební otvor pro vrata musí být pravoúhlý a světlá výška a šířka musí odpovídat podmínkám pro montáž.

BOČNÍ STĚNY - OSTĚNÍ

Montáž garážových vrat vyžaduje pevné zdivo nebo nosný montážní rám. Šířka ostění je pro standardní (SLF) a snížený (LHF) zdvih min. 150mm, pro snížený zdvih s pružinami vzadu (LHR) 100mm po obou stranách stavebního otvoru.

PROSTOR NAD OTVOREM - NADPRAŽÍ

Konstrukce nadpraží je velmi důležitá hlavně pro vrata se zdvihem SLF a LHF. Pružinové konzole musí být v nadpraží pevně ukotvené. Minimální výšky nadpraží jsou uvedené v následujících tabulkách. V tomto prostoru nesmí vést žádné instalace (plyn, voda, el. proud, odpady).

STROP

Na stropě jsou zavěšené vodorovné vodící dráhy a elektrický pohon vrat. Proto je potřeba, aby byl nosný alespoň v místech, kde se tyto prvky kotví. Pokud toto nelze zaručit, je nutné zhotovit pomocnou závěsnou konstrukci.

PODLAHA

Podlaha v prostoru vrat by měla být v definitivním provedení, vodorovná a bez nerovností, aby na ní vrata dokonale dosedla. Případné mezery mezi spodní těsnící gumou mohou být příčinou zatékání vody do garáže nebo zdrojem tepelných ztrát.

PROSTOR V GARÁŽI

Pro instalaci vrat je nutné počítat s prostorem, do kterého se vrata otevírají. Tento prostor je určený výškou a šířkou vrat, typem zdvihu a pohonu.

PRACOVNÍ PROSTOR V GARÁŽI

Před zahájením montáže je potřeba vyklidit prostor garáže a zakrýt všechny šachty (montážní jámy), aby nedošlo k úrazu.

ELEKTRICKÁ PŘÍPOJKA

V místě montáže musí být zabezpečená funkční elektrická přípojka 230V/50Hz pro napájení elektrického ručního nářadí. Zároveň musí být odpojená od napětí všechna vedení pod omítkou v místě montáže vrat, aby nedošlo k úrazu elektrickým proudem při jejich případném poškození.



**ROZMĚRY PŘEKLADU MUSÍ
ZODPOVÍDAT NĚKTERÉMU
TYPU ZDVIHU**

SLF - STANDARDNÍ ZDVIH
(max. šířka otvoru 6500 mm)

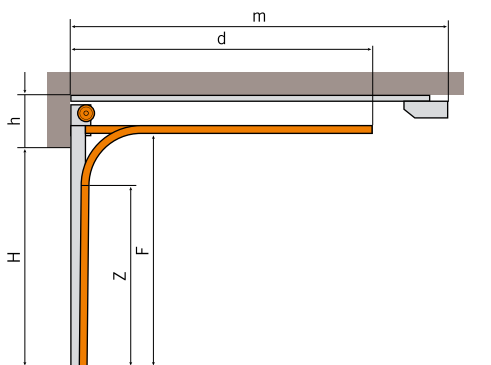

H - VÝŠKA OTVORU (MAX.)	2500
h - VÝŠKA PŘEKLADU	320 (290)*
d - DÉLKA VODOROVNÉ DRÁHY	2610 / 2980**
m - VZDÁLENOST MOTORU	3370 / 3870 ***
F - VÝŠKA VODOROVNÉ DRÁHY	H+70
Z - VÝŠKA SPOJE	H-330

* údaj v závorce platí při instalaci vrat bez pohonu
 ** do výšky vrat 2170 včetně – 2610, nad 2170 - 2980
 *** do výšky vrat 2300 včetně – 3370, nad 2300 - 3870

**LHF - SNÍŽENÝ ZDVIH -
PRUŽINY UMÍSTĚNÉ VPŘEDU**
(max. šířka otvoru 6500 mm)

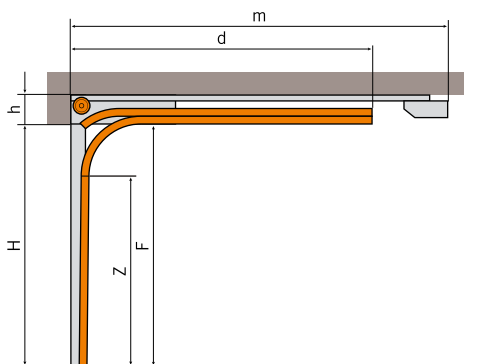

H - VÝŠKA OTVORU (MAX.)	2500
h - VÝŠKA PŘEKLADU	200
d - DÉLKA VODOROVNÉ DRÁHY	2610 / 2980*
m - VZDÁLENOST MOTORU	3370 / 3870 **
F - VÝŠKA VODOROVNÉ DRÁHY	H-30
Z - VÝŠKA SPOJE	H-440

* do výšky vrat 2170 včetně – 2610, nad 2170 - 2980
 ** do výšky vrat 2170 včetně – 3370, nad 2170 - 3870

**LHR - SNÍŽENÝ ZDVIH -
PRUŽINY UMÍSTĚNÉ VZADU**
(max. šířka otvoru 5000 mm)

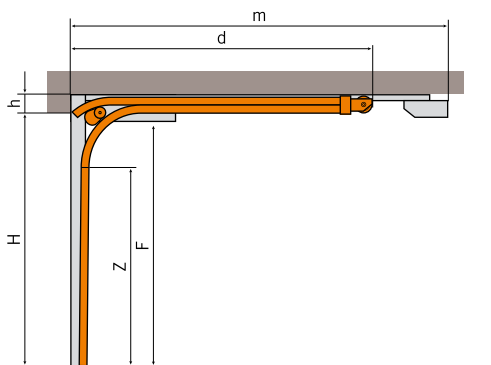

H - VÝŠKA OTVORU (MAX.)	2500
h - VÝŠKA PŘEKLADU	120 (70)*
d - DÉLKA VODOROVNÉ DRÁHY	2610 / 2980**
m - VZDÁLENOST MOTORU	3370 / 3870 ***
F - VÝŠKA VODOROVNÉ DRÁHY	H-40
Z - VÝŠKA SPOJE	H-450

* údaj v závorce platí při instalaci vrat bez pohonu
 ** do výšky vrat 2000 včetně – 2610, nad 2000 - 2980
 *** do výšky vrat 2000 včetně – 3370, nad 2000 - 3870

DOPLŇKY A BEZPEČNOSTNÍ PRVKY

Ochrana proti sevření prstů. Spoje mezi sekcemi jsou speciálně tvarované tak, aby při otevírání a zavírání nehrozilo nebezpečí sevření prstů, v souladu s novými bezpečnostními normami EU platnými od 1. 5. 2005.



Boční těsnění flexibilně spojené s nosným profilem svislé dráhy zajišťuje dokonalé utěsnění bočních hran vrat.

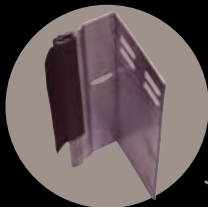

Kolečka opatřená kuličkovými ložisky zkonstruovaná pro dlouhodobý provoz prodlužují životnost vrat.

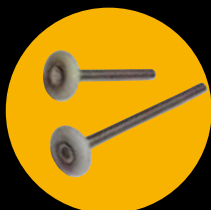

Mechanický dvoubodový zámek s bezpečnostní vložkou kromě plnění bezpečnostní funkce splňuje estetický vzhled.



Uzavřená svislá vodící dráha poskytuje bezpečnost pro ruce, během pohybu vrat. Svislá vodící dráha má 2 mm - je o 33% silnější než ve většině jiných garažových vrat. Stejně jsou použity i pro naše průmyslová vrata.



Vícekomorové spodní těsnění kromě základní funkce těsnění spodní hrany zabraňuje nárazu tělesa vrat na případnou překážku.

Kryty torzní tyče splňují funkci bezpečnostní a designovou.



Těsnění na horním profilu zabezpečuje těsnost horní hrany.

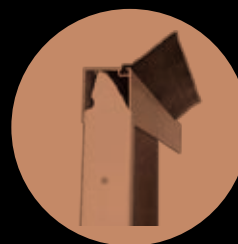

Nouzový zámek slouží k odblokování vrat zvenku.



Pružiny s galvanizovaným povrchem zvyšují jejich odolnost a životnost.

Bezpečnostní kryt pružiny.

Ochrana při přetržení pružiny odpovídá nejpřísnějším evropským normám (bezpečnostním požadavkům).

Masivní základní konzola sloužící k upevnění torzního systému zajišťující tuhost spojení vodících drah (byla navržena a vyvinutá firmou Olymps Door).

TOX moderní způsob spojování kovových součástí bez poškození povrchové ochrany.

Výztuhy zajišťující tuhost tělesa vrat jsou opatřené bezpečnostními kryty ostrých hran.

Boční panty s možností nastavení přitlaku kolečka umožňují citlivé nastavení přitlaku vrat.

Středový pant zajišťuje pevné a bezpečné spojení dvou sekcí a svojí konstrukcí umožňuje bezpečné otevírání vrat.

Spodní pant vyrobený z hliníkové slitiny.

Praktické madlo umožňující pohodlné používání vrat bez automatického pohonu.

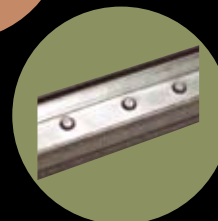
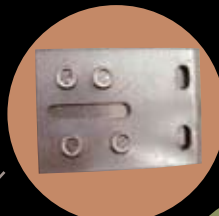
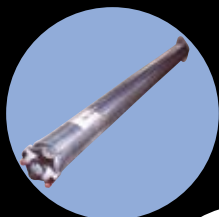
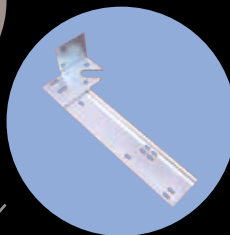

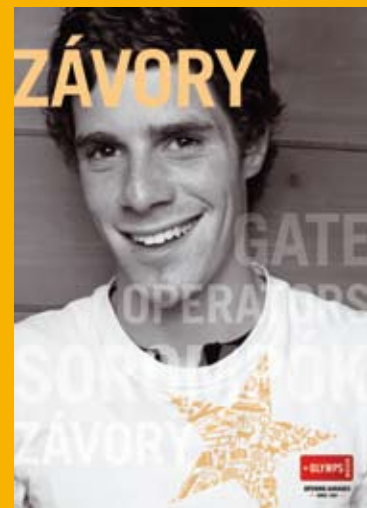

V případě zájmu
si vyžádejte další katalogy :

- PRŮMYSLOVÁ VRATA
- POHONY KŘÍDLOVÝCH BRAN
- POHONY POSUVNÝCH BRAN
- ZÁVORY

★ www.olymps-door.cz



KONTAKT:
OLYMP'S DOOR s. r. o.,
Prosecká 851/64, 190 00 Praha 9
tel.: 284 810 498, fax.: 284 818 196
infolinka zdarma: 800 152 741
e-mail: obchod@olymps-door.cz

Síť prodejců po celé ČR

GB36.CZ-09-A



OPENING GARAGES
— SINCE 1991 —